

## Стандартні опції

# ПОСТІЙНИЙ ПОВНИЙ ПРИВОД - AWD

Комфорт / Інтер'єр	Системи безпеки та допомоги водію		
Apple CarPlay/ Android Auto та бездротовим підключенням	Передаварійне керування гальмуванням (EyeSight)		
Сидіння водія з електроприводом (регулювання у 8 напрямках)	Адаптивний круїз контроль(EyeSight)		
Функція пам'яті електроприводу сидіння водія (2 користувача)	Попередження про перетинання дорожньої розмітки		
Електропривід переднього пасажирського сидіння (регулювання у 8 напрямках)	Система утримання в центрі полоси (EyeSight)		
Електропривід регулювання сидіння водія в області попереку (2 напрямки)	Автономне керування кермом у надзвичайних ситуаціях		
Електросклопідіймачі передніх та задніх вікон (травмобезпечні, з авто функцією)	Передаварійне керування дросельною заслінкою		
Система Auto StartStop	Сигнал про рушення автомобіля попереду (EyeSight)		
Двобортний автоматичний клімат-контроль з дефлекторами для задніх пасажирів	Допоміжний проекційний екран системи(EyeSight)		
Електричний підігрів передніх сидінь	Система моніторингу водія (Driver Monitoring System),		
Електричний підігрів задніх сидінь	Система виявлення об'єктів у "сліпих зонах" позаду та по		
Електричний підігрів керма	Система автоматичного гальмування під час руху заднім		
Система доступу без ключа Smart Entry і запуск двигуна кнопкою	Система X-MODE (2-х режимна)		
Складання спинок заднього ряду з багажного відділення	Система активного управління вектором тяги (Active		
Регулювання нахилу спинок заднього ряду	Система курсової стійкості VDC		
Задні сидіння, що розкладаються у співвідношенні 60/40	Фронтальні подушки безпеки SRS		
Електричний підігрів зовнішніх дзеркал і зони щіток лобового скла	Бокові подушки безпеки для водія і переднього пасажира		
Електричний підігрів заднього скла з таймером	Бокові шторки безпеки SRS		
Підкормові пелюстки перемикання передач	Подушка безпеки для захисту колін водія		
Педаль з алюмінієвими накладками	Подушка безпеки в сидінні переднього пасажира		
Роз'єми USB-A, USB-C та AUX у нижньому відділенні центральної консолі	Автоуправління дальнім світлом фар з адаптивним		
Роз'єми USB (2 гнізда) зарядки пристроїв для задніх пасажирів	Функція адаптивного повороту фар головного світла (SRH)		
2 розетки на 12В (в відділенні для рукавичок та багажному відділенні)	Автоматичне затемнення дзеркала заднього виду		
Кермове управління з електропідсилювачем і регулюванням по висоті і глибині	Камера фронтального огляду		
Кермо та важель перемикання передач зі шкіряним оздобленням (гладка шкіра на кермі в Field та Touring)	Камера бокового огляду		
	Камера заднього огляду з омивачем		
Підстаканники для водія і пасажирів	Система SI-DRIVE		
Підголовники для задніх пасажирів - 3 шт.	Функція автоматичного утримання автомобіля (AVH)		
Електромеханічне стоянкове гальмо	Система контролю тиску в шинах		
Дзеркальця з підсвіткою в сонцезахисних козирках	Система допомоги при спуску		
	Переднатягувачі і обмежувачі навантаження передніх		
	Система нагадування про наявність пасажирів		
	Дитячі замки задніх дверей		
	Ремені безпеки для заднього ряду сидінь з 3-точковим		
	Кріплення дитячого крісла стандарту ISO-FIX у крайніх		
	<b>Охоронні системи</b>		
	Імобілайзер		
	Центральний замок з дистанційним та сенсорним		
	<b>Додаткові опції</b>		
Об'єм двигуна	2.5	2.4 Turbo	2.4 Turbo
Назва комплектації	Touring	Touring XT	Touring GT
	<b>Зовнішній вигляд</b>		
Люк з електроприводом	+	+	+
Легкосплавні колісні диски 225/60 R18 (копір глянцевої темний металік)	+	+	+
Легкосплавні колісні диски 225/60 R18 (копір темно-сірий)	-	-	-
Бокові дзеркала чорного кольору	-	-	-
Бокові дзеркала в колір кузова	+	+	+
Поворотні рейлінги на даху (сріблястого кольору)	+	+	+
Рейлінги на даху (чорного кольору)	-	-	-
Пластикові захисні накладки на передній і задній бампери (сріблясті)	+	+	+
Пластикові захисні накладки на передній і задній бампери (чорного глянцевої)	-	-	-
Окантовка передніх протитуманних фар (срібляста)	+	+	+
Окантовка передніх протитуманних фар (чорна)	-	-	-
Роздвоєна вихлопна система	-	+	+
Передні світлодіодні протитуманні фари	+	-	-
Шестидіодні передні протитуманні фари	-	+	+
Додаткове обладнання: вітровики дверей, накладки порогів, комплект килимків велюрових, захисна накладка заднього бампера, піддон багажного відділення, комплект бризковиків	-	-	+
	<b>Комфорт/Інтер'єр</b>		
Преміальна мультимедійна система Harman Kardon (1 CD) з дисплеєм діагоналю 11,6 дюймів, 11 динаміками та сабвуфером	+	+	+
Мультимедійна система (6 динаміків, екран 11,6 дюймів) з управлінням на кермі	-	-	-
Шкіряна оббивка сидінь (ексклюзивна шкіра NAPPА, три варіанти кольорів)	+	+	+
Оббивка сидінь з поліуретану (водовідштовхувальний ефект) сіро-чорного кольору	-	-	-
Вентиляція передніх сидінь	+	+	+
Регулювання довжини подушки сидіння водія	+	+	+
Електропривід дверей багажного відділення (з можливістю безконтактного відкриття) та з функціями програмуванням кута нахилу та автозакриттям всіх дверей	+	+	+
Задній центральний підлокітник із вмонтованими підстаканниками (глянцевої)	+	+	+
Задній центральний підлокітник із вмонтованими підстаканниками	-	-	-
<b>Роздрібні ціни на автомобілі 2025 року виробництва</b>	<b>2 175 000</b>	<b>2 393 000</b>	<b>2 441 000</b>

\* Ціни вказані станом на 21.04.2026 року

Даний документ надано дистриб'ютором ТОВ «СОДЖІТЗ АВТО УКРАЇНА» виключно для інформаційних цілей. Дистриб'ютор залишає за собою право в будь-який час змінювати вартість товарів, їх комплектації відповідно до внутрішніх процедур щодо ціноутворення та характеристик товару, що надходить від виробника. Ціна включає в себе ПДВ.

## Технічні характеристики

Двигун	2.5i атмосфер. (FB25)	2.4 турбо (FA24)
Трансмісія	CVT	CVT

## Двигун

Тип	Горизонтально-опозитний, 4-х циліндровий, 4-х тактний, бензиновий 16-ти клапанний з чотирма розподільними валами (DOHC)	
Діаметр циліндра і хід поршня	мм	94,0 X 90,0 / 94,0 X 86,0
Робочий об'єм	см <sup>3</sup>	2498 / 2387
Коефіцієнт стисання		12 / 10,6
Паливна система	Пряме впорскування / Пряме впорскування, турбо	
Ємність паливного бака	л	63 / 63

## Експлуатаційні характеристики

Макс. потужність	кВт(к.с)/об./хв	138 (188)/5800	183 (249)/5,200 — 6,000
Макс. крутний момент	Н*м(кгс*м)/об./хв	245 (25,0)/3400-4600	350 (35,7)/2,000 — 4,800
Динаміка розгону от 0 до 100 км/год	с	9,6	7,5
Макс.швидкість	км/год	207	221
Витрата палива*	місто	л/100 км	9,3
	поза містом		6,2
	змішаний		7,3
Емісія CO <sub>2</sub> *	місто	г/км	213
	поза містом		142
	змішаний		168

## Коробка передач

1-а передача	4,066	3,229
2-а передача	2,628	2,310
3-я передача	1,911	1,654
4-а передача	1,490	1,278
5-а передача	1,166	0,985
6-а передача	0,914	0,768
7-а передача	0,717	0,604
8-а передача	0,559	0,468
Задній хід	4,379	3,139
Головна передача	3,900	4,111

## Трансмісія

Тип приводу	Система постійного повного приводу з активним розподілом крутного моменту
-------------	---

## Шасі

Механізм рульового керування	Зубчато-рейковий тип з електропідсилювачем	
Підвіска	передня	Стійки МакФерсон
	задня	Багатошарова пружинна
Гальмівна система	передня	Дискові, вентильовані
	задня	
Шини	225/60R18, 18×7J	

## Розміри і маса

Габаритна довжина	мм	4870	
Габаритна ширина	мм	1875	
Габаритна висота	мм	1670-1675	
Колісна база	мм	2745	
Колія	передня	1570	
	задня	1600	
Дорожній просвіт	мм	213	
Споряджена маса	кг	1643-1761	
Максимально дозволена маса причепа з	кг	2000	2400
Місткість	люд.	5	
Об'єм багажного відділення**	л	537/1282/1726-1798	

\*Витрата палива і викиди CO<sub>2</sub> відповідають нормам UN R101-01.

\*\*Заміри зроблено за системою VDA (V214) за наступними критеріями: без складених задніх спинок/зі складеними задніми спинками/найбільший об'єм

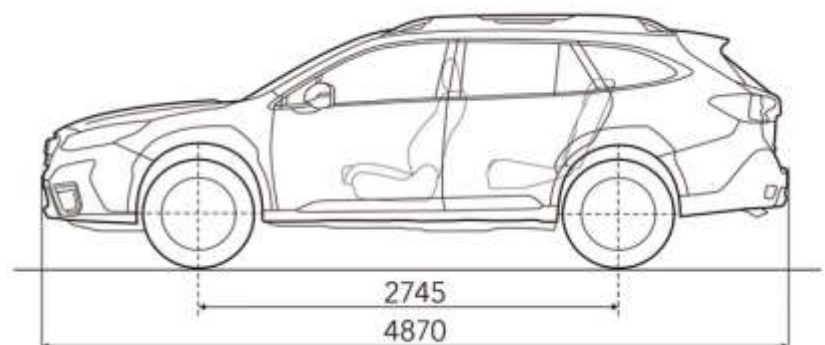
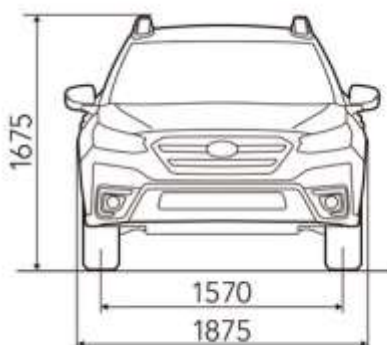

\* Висота моделі в комплектації FIELD становить 1670 мм.